



x: **A** - oranžové, **B** – modré, **R** - červené

Typ svítidla	Provedení	Barva LED diod	Úroveň svítivosti	Homologace
LED (x) 42-XT12 R65	Jednobarevné	modrá barva	dvě úrovně svítivosti	(E6) 000135 XB2 (EHK 65); (E6) 10R-05 0635
		oranžová barva		(E6) 000133 XA2 (EHK 65); (E6) 10R-05 0635
		červená barva		(E6) 000198 XR2 (EHK 65); (E6) 10R-05 0635
	Dvoubarevné	modrá barva	jedna úroveň svítivosti	(E6) 000134 XB1 (EHK 65); (E6) 10R-05 0635
		oranžová barva		(E6) 000132 XA1 (EHK 65); (E6) 10R-05 0635
	LED (x) 42-XT6 R65	Jednobarevné	modrá barva	jedna úroveň svítivosti
oranžová barva			(E6) 000144 XA1 (EHK 65); (E6) 10R-05 0653	

Tabulka 1: Homologace

Vážený zákazníku,

děkujeme Vám za důvěru, kterou jste projevil zakoupením tohoto výrobku.

Před uvedením přístroje do provozu si velmi pozorně přečtěte návod k použití a montáži. Návod společně se záručním listem dobře uschovejte. V případě postoupení výrobku dalšímu uživateli předejte s výrobkem i tento návod.

Obsah

1. Účel použití zvláštních výstražných světelných zařízení.....	1
2. Obsah dodávky výrobku.....	2
3. Technické parametry.....	2
4. Mechanické uchycení svítidla.....	3
5. Připojení k elektrické instalaci.....	3
6. Zábleskové módy.....	3
7. Nastavení denního / nočního provozu.....	4
– u jednobarevné verze LED (x) 42-XT12 R65.....	4
8. Údržba.....	4
9. Provozní podmínky.....	4
10. Servis.....	4
11. Doprava.....	4
12. Skladování.....	4
13. Záruka.....	4
14. Ochrana životního prostředí.....	4

1. Účel použití zvláštních výstražných světelných zařízení

Zvláštní výstražná světelná zařízení patří do kategorie výrobků, na něž se přísně vztahují závazné předpisy a normy popisující technické provedení, způsob instalace, oprávnění, důvody a způsob jejich používání.

Zvláštní výstražná svítidla, která nejsou homologována podle předpisu EHK 65, smí být použita pouze jako doplňková svítidla k homologovanému zvláštnímu světelnému výstražnému zařízení a musí být schválena. Slouží k posílení směrového výstražného účinku hlavního výstražného systému u vozidla.

Svítidla homologovaná podle předpisu EHK 65 smí být použita jako hlavní světelné výstražné zařízení za podmínky dodržení počtu a rozmístění těchto svítidel v souladu s homologačním předpisem, podmínkami platnými pro vydání "Osvědčení" o homologaci a legislativními podmínkami pro schvalování vozidel pro provoz na veřejných komunikacích příslušné země.

Všechna svítidla musí být povinně homologována také pro elektromagnetickou kompatibilitu (EMC).

Použití tohoto nebo jakéhokoli výstražného zařízení nezaručuje, že všichni řidiči zpozorují varovné signály a budou na ně reagovat. Uživatel tohoto zařízení nikdy nesmí považovat přednost v jízdě za absolutní. Je plně v jeho odpovědnosti se ujistit, že může bezpečně pokračovat do křižovatky, jet v protisměru a dostatečně reagovat při jízdě vysokou rychlostí.

Efektivita výstražného zařízení je velmi závislá na vhodné volbě místa, na které bude montováno. Před instalací a použitím je důležité si pozorně přečíst a dodržovat instrukce uvedené v tomto návodu. Obsluha vozidla by se měla denně přesvědčit,

že veškeré funkce zařízení jsou správné a světlo vyzařované výstražným zařízením není blokováno částmi vozidla (podle typu a umístění, např. otevřeným kufrem, střešní nástavbou apod.), lidmi, vozidly nebo jinými překážkami.

Upozornění

Provozovatel vozidla vybaveného zvláštními výstražnými svítlidly je povinen prokazatelně seznámit řidiče vozidla s podmínkami, za kterých smí nebo musí výstražné zařízení použít, a s tímto návodem. Výrobek smí být použit jedině k účelu, ke kterému je určen, v souladu s tímto návodem k obsluze a s obecně závaznými předpisy o používání zvláštních výstražných svítel.

Upozornění - ochrana zraku

Diodová výstražná svítlidla jsou zdroji velmi intenzivních světelných záblesků. V zájmu ochrany zraku před poškozením je nepřipustné záblesky pozorovat z bezprostřední blízkosti.

Důležité informace:

- **Neinstalujte toto svítlidlo nebo jeho kabely do zóny pro napuštění airbagů. Řiďte se uživatelským manuálem vašeho vozidla popisujícím umístění airbagů a jejich napouštěcích zón.**
- **Nepřipojujte svítlidlo k žádnému jinému externímu zdroji napájení.**
- **Svítlidlo je dodáváno jako zatěsněné a není možné je opravovat na místě. Jakýkoli pokus o otevření svítlidla má za následek ztrátu záruky.**

2. Obsah dodávky výrobku

svítlidlo	podložka	rámeček	montážní příslušenství	návod k použití	záruční list
1 ks	1 ks	1 ks	sada šroubků	1 ks	1 ks

Tabulka 2: Obsah dodávky výrobku

3. Technické parametry

Napájecí napětí	12 / 24 V	
Barva těla svítlidla	černá	
	LED (x) 42-XT12 R65	LED (x) 42-XT6 R65
Rozměry (š x v x h) s rámečkem a podložkou	132,6 x 45 x 10 mm (viz obr. 1)	100 x 33 x 10 mm (viz obr. 3)
Proudový odběr	12 V = 1 A; 24 V = 0,5 A	12 V = 0,5 A; 24 V = 0,25 A
Příkon	12 W	6 W
Váha	0,1 kg	0,1 kg

Tabulka 3: Technické parametry

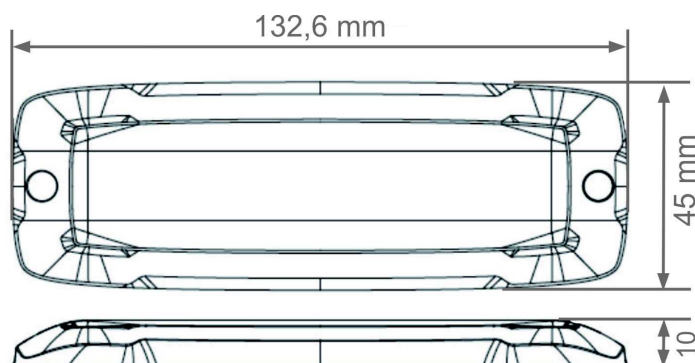

Obr. 1: Rozměry výrobku LED (x) 42-XT12 R65

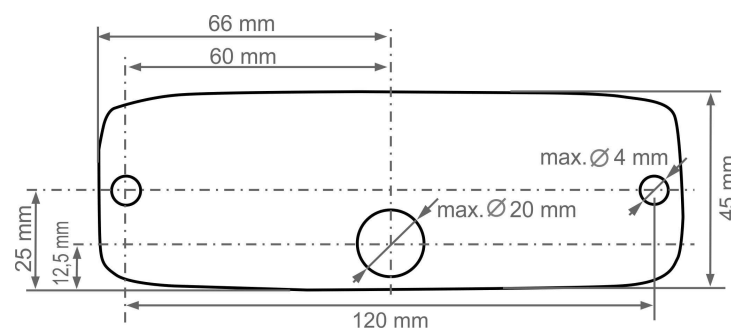

Obr. 2: Rozměrový náčrt výrobku LED (x) 42-XT12 R65

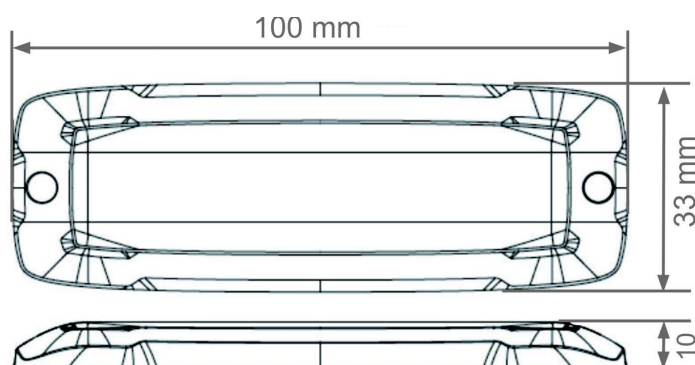

Obr. 3: Rozměry výrobku LED (x) 42-XT6 R65

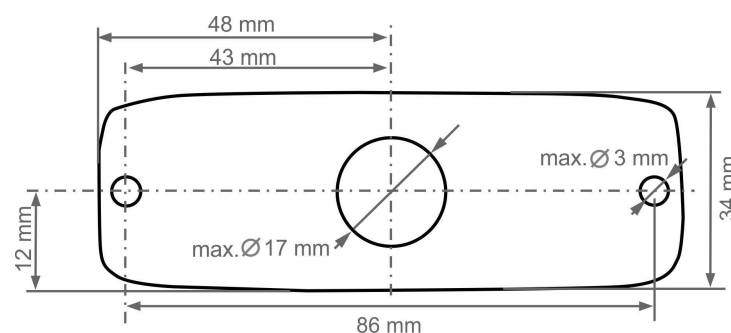

Obr. 4: Rozměrový náčrt výrobku LED (x) 42-XT6 R65

4. Mechanické uchycení svítidla

1. Vyberte vhodné místo pro montáž svítidla.
2. Pro vyvrtání otvorů pro montážní šrouby a přívodní kabely použijte rozměrový nákres (viz obr. 2 nebo 4) popřípadě molitanovou podložku jako šablonu (molitanovou podložku při rozměřování nenatahujte, aby nedošlo ke zkreslení roztečí otvorů). Aby neohrozilo prodření, hrany otvoru pro kabel zaoblete nebo použijte vhodnou průchodku.
3. Jednotlivé komponenty instalujte v tomto pořadí: molitanová podložka, svítidlo, rámeček.
4. Kabely vedoucí ze svítidla protáhněte otvorem v podložce a v montážním povrchu. Svítidlo s rámečkem a podložkou připevněte šrouby.

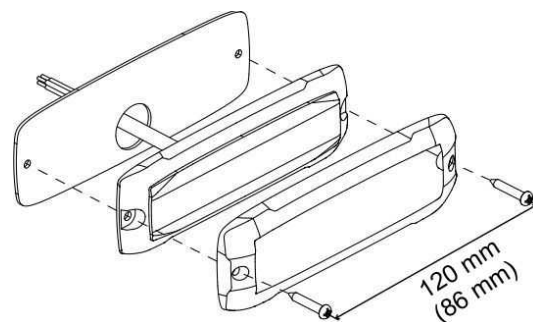

Obr. 5: Mechanické uchycení svítidla

5. Připojení k elektrické instalaci

	LED (x) 42-XT12 R65 12 diod stejné barvy	LED (x) 42-XT12 R65 6 + 6 diod různých barev	LED (x) 42-XT6 R65 6 diod stejné barvy
Černý vodič:	Připojte spolehlivě na zem (tj. na kostru vozidla, mínus pól napájení).		
Červený vodič:	Připojte k + 12 / 24 V ss přes pojistku 3 A.	Připojte k + 12 / 24 V ss přes pojistku 3 A - pro svít pouze jedné z barev svítidla.	Připojte k + 12 / 24 V ss přes pojistku 3 A.
Bílý vodič:	Připojte k + 12 / 24 V ss přes pojistku 3 A pro tlumený svít (noční provoz)	Připojte k + 12 / 24 V ss přes pojistku 3 A - pro svít druhé z barev svítidla.	-----
Červený + bílý vodič:	-----	Připojte k + 12 / 24 V ss přes pojistku 3 A - pro svít obou barev současně.	-----
Žlutý vodič:	Volba střídavého nebo současného režimu záblesků, výběr zábleskového módu, synchronizace (dle níže popsaného postupu).		

Tabulka 4: Připojení k elektrické instalaci

Synchronizace:

Pro synchronizaci spojte žluté vodiče všech svítidel společně. Všechna svítidla musí být nastavena na stejný zábleskový mód.

Pro volbu současného nebo střídavého režimu záblesků:

1. Společně připojte červený (nebo bílý) a žlutý vodič ke zdroji + 12 / 24 V ss a poté černý vodič spolehlivě na zem. Svítidlo začne krátce blikat (jednoduchým nebo dvojitým zábleskem) = signalizuje zvolený režim.
Jednozáblesk = skupina č. 1 Dvojjáblesk = skupina č. 2
2. Odpojením žlutého vodiče a jeho krátkým dotykem na + 12 / 24 V ss změníte přiřazenou skupinu.
3. Pro nastavení střídavého záblesku více svítidel přiřadte svítidla do odpovídající skupiny, svítidla přiřazená do shodné skupiny blikají současně. Skupina svítidel č. 1 střídá skupinu č. 2.

6. Zábleskové módy

1. Připojte černý, červený a bílý vodič dle tabulky č. 4, žlutý vodič zůstane nepřipojen. Svítidlo začne blikat v aktuálně zvoleném zábleskovém módu.
 2. Jedním krátkým dotykem žlutého vodiče k +12 / 24 V ss změníte zábleskový mód na další v pořadí.
 3. Tříkrátkým rychlým dotykem žlutého vodiče k +12 / 24 V ss resetujte módy.
- Upozornění: Toto svítidlo nemusí být při dodávce nastaveno na mód 1, proto doporučujeme před výběrem módu svítidlo nejdříve vyresetovat.

Tabulka zábleskových módů:

1	Dvojjáblesk (R65)	9	Dvojjáblesk (SAE)
2	Jednoduchý záblesk (2Hz)	10	Trojzáblesk (SAE)
3	Trojzáblesk (2Hz)	11	Čtyřzáblesk (SAE)
4	Čtyřzáblesk (2Hz)	12	Pětizáblesk (SAE)
5	Náhodný	13	Ultra (SAE)
6	Stálý svít	14	8x záblesk / 4x záblesk
7	Jednoduchý záblesk (SAE)(CA13)	15	Jednozáblesk H/L
8	Vícezáblesk	16	Jednoduchý / trojitý / pětizáblesk

Tabulka 5: Zábleskové módy

Po nastavení žádané funkce svítidla doporučujeme žlutý vodič zaizolovat.

7. Nastavení denního / nočního provozu – u jednobarevné verze LED (x) 42-XT12 R65

Noční provoz:

Snížená intenzita svícení pro použití v noci.
Připojte k napájení (+12/24V) BÍLÝ vodič

Denní provoz:

Standardní intenzita svícení během dne.
Nechte BÍLÝ vodič VOLNĚ – NEZAPOJEN.

8. Údržba

K zachování vysokého světelného výkonu je nutno udržovat povrch svítidla v čistém stavu. Konstrukce svítidla umožňuje mytí v mycích linkách nebo ruční mytí **rozprašovaným nízkotlakým** proudem vody (sprchování) s případným přidáním vhodné autokosmetiky.

Použití vysokotlakých mycích strojů a použití jakýchkoliv organických rozpouštědel je nepřipustné.

Mytí provádějte zásadně v prostorech určených k mytí automobilů, aby nedošlo k úniku znečištěné vody do půdy nebo do kanalizace.

9. Provozní podmínky

Svítidlo pracuje za těchto podmínek:

Rozmezí pracovních teplot	- 20 °C až + 65 °C	Relativní vlhkost	≤ 90 %
Atmosféra bez škodlivých výparů			

Tabulka 6: Provozní podmínky

10. Servis

Servis a opravy tohoto výrobku zajišťuje výrobce / dodavatel nebo jím pověřená organizace.

11. Doprava

Přeprava výrobku v přepravním obalu musí být provedena uzavřenými krytými dopravními prostředky, v jejichž přepravním prostoru je zaručeno prostředí bez škodlivých výparů s teplotou - 25 °C až + 55 °C a relativní vlhkostí do 75 %. Stohování při dopravě - povoleno max. 10 ks na sobě. Po dobu přepravy ručí za výrobek přepravce.

12. Skladování

Výrobek musí být skladován v přepravním obalu v prostředí s teplotou + 5 °C až + 30 °C a relativní vlhkostí do 75 %, bez chemických vlivů. Přepravní obal nesmí být při skladování ve styku se zemní vlhkostí a nesmí být vystaven sálavému teplu. Stohování při skladování - povoleno max. 10 ks na sobě. V případě nedodržení skladovacích podmínek odmítá výrobce / dodavatel jakékoliv reklamace z titulu záruky.

13. Záruka

Výrobce / dodavatel zaručuje technické vlastnosti výrobku podle platných technických podmínek a uznává reklamace dle příslušných právních norem po dobu uvedenou v záručním listě.

14. Ochrana životního prostředí



Obaly výrobků jsou vyrobeny výhradně z recyklovatelných materiálů, které by při nesprávném uložení mohly poškozovat životní prostředí. Po vybalení a instalaci výrobku všechny obalové prostředky podle charakteru materiálu (papír, plast, kov, dřevo) odevzdejte do tříděného odpadu na sběrných místech ve vaší obci.

Výrobky jsou po ukončení technické životnosti (dožilé výrobky) považovány ve smyslu zákona o odpadech za elektroodpad, který nesmí být odstraňován spolu se směsným komunálním odpadem. Musí být odkládán na místech odděleného sběru, která jsou určena k tomu, aby se zařízení dostalo až k ekologickému zpracování.

Spotřebitel se o sběrném místě dozví na obecním úřadu, u posledního prodejce a na webových stránkách www.retela.cz. Výrobní značka ani místo nákupu neovlivňuje jeho odevzdání k recyklaci na místa zpětného odběru. Výrobce / dodavatel je zapojen do kolektivního systému pro nakládání s elektroodpadem RETELA, s.r.o.

Jsou-li výrobky instalovány do vozidel, stávají se součástí finálního provedení specializovaného automobilu, jehož ekologická likvidace může být upřesněna jeho dodavatelem.

Dodržením postupu pro oddělený sběr vysloužilého elektrozařízení zajistíte možnost recyklace použitých materiálů a přispějete k ochraně životního prostředí.

HOLOMÝ s.r.o.

Hemy 829, Krásno nad Bečvou
757 01 Valašské Meziříčí
Česká republika

tel: +420 571 685 970
+420 571 685 971
fax: +420 571 685 979

e-mail: sales@holomy.cz
www.holomy.cz

Certifikát
ČSN EN ISO 9001:2016