

**x: A** - oranžové, **B** – modré, **R** – červená

Typ svítidla	Barva LED diod	Uchycení	Homologace
LED B 51-AL6-SM R65	modrá barva	povrchová montáž	(E6) 65R-000151 XB1 (EHK-65); (E6) 10R-05 0686 (EMC)
LED A 51-AL6-SM R65	oranžová barva		(E6) 65R-000150 XA1 (EHK-65); (E6) 10R-05 0686 (EMC)
LED R 51-AL6-SM	červená barva		(E6) 10R-05 0686 (EMC)
LED B 51-AL6-GM R65	modrá barva	na třmen	(E6) 65R-000151 XB1 (EHK-65); (E6) 10R-05 0686 (EMC)
LED A 51-AL6-GM R65	oranžová barva		(E6) 65R-000150 XA1 (EHK-65); (E6) 10R-05 0686 (EMC)
LED R 51-AL6-GM	červená barva		(E6) 10R-05 0686 (EMC)

*Tabulka 1: Homologace*
*Vážený zákazníku,*
*děkujeme Vám za důvěru, kterou jste projevili zakoupením tohoto výrobku.*
*Před uvedením přístroje do provozu si velmi pozorně přečtěte návod k použití a montáži. Návod společně se záručním listem dobře uschovejte. V případě postoupení výrobku dalšímu uživateli předejte s výrobkem i tento návod.*

## 1. Účel použití zvláštních výstražných světelných zařízení

Zvláštní výstražná světelná zařízení patří do kategorie výrobků, na něž se přísně vztahují závazné předpisy a normy popisující technické provedení, způsob instalace, oprávnění, důvody a způsob jejich používání.

**Zvláštní výstražná svítidla, která nejsou homologována podle předpisu EHK 65, smí být použita pouze jako doplňková svítidla** k homologovanému zvláštnímu světelnému výstražnému zařízení a musí být schválena. Slouží k posílení směrového výstražného účinku hlavního výstražného systému u vozidla.

**Svítidla homologovaná podle předpisu EHK 65 smí být použita jako hlavní světelné výstražné zařízení** za podmínky dodržení počtu a rozmístění těchto svítidel v souladu s homologačním předpisem, podmínkami platnými pro vydání "Osvědčení" o homologaci a legislativními podmínkami pro schvalování vozidel pro provoz na veřejných komunikacích příslušné země.

Všechna svítidla musí být povinně homologována také pro elektromagnetickou kompatibilitu (EMC).

Použití tohoto nebo jakéhokoliv výstražného zařízení nezaručuje, že všichni řidiči zpozorují varovné signály a budou na ně reagovat. Uživatel tohoto zařízení nikdy nesmí považovat přednost v jízdě za absolutní. Je plně v jeho odpovědnosti se ujistit, že může bezpečně pokračovat do křižovatky, jet v protisměru a dostatečně reagovat při jízdě vysokou rychlostí.

Efektivita výstražného zařízení je velmi závislá na vhodné volbě místa, na které bude montováno. Před instalací a použitím je důležité si pozorně přečíst a dodržovat instrukce uvedené v tomto návodu. Obsluha vozidla by se měla denně přesvědčit, že veškeré funkce zařízení jsou správné a světlo vyzařované výstražným zařízením není blokováno částmi vozidla (podle typu a umístění, např. otevřeným kufrem, střešní nástavbou apod.), lidmi, vozidly nebo jinými překážkami.

### Upozornění

**Provozovatel vozidla vybaveného zvláštními výstražnými svítidly je povinen prokazatelně seznámit řidiče vozidla s podmínkami, za kterých smí nebo musí výstražné zařízení použít, a s tímto návodem. Výrobek smí být použit jedině k účelu, ke kterému je určen, v souladu s tímto návodem k obsluze a s obecně závaznými předpisy o používání zvláštních výstražných svítidel.**

### Upozornění - ochrana zraku

**Diodová výstražná svítidla jsou zdroji velmi intenzivních světelných záblesků. V zájmu ochrany zraku před poškozením je nepřipustné záblesky pozorovat z bezprostřední blízkosti.**

### Důležité informace:

- **Neinstalujte toto svítidlo nebo jeho kabely do zóny pro napuštění airbagů. Řiďte se uživatelským manuálem vašeho vozidla popisujícím umístění airbagů a jejich napouštěcích zón.**
- **Nepřipojujte svítidlo k žádnému jinému externímu zdroji napájení.**
- **Svítidlo je dodáváno jako za těsněné a není možné je opravovat na místě. Jakýkoli pokus o otevření svítidla má za následek ztrátu záruky.**

## 2. Technické parametry

Napájecí napětí	12 / 24 V
Rozměry (š x v x h)	viz obr. 1 a obr. 3
Průměrný proudový odběr	12 V = 0,6 A; 24 V = 0,3 A (mění se dle zvoleného zábleskového módu)
Průměrný příkon	7 W (mění se dle zvoleného zábleskového módu)
Stupeň krytí	IP x7 (chráněno proti ponoření do vody. Ponoření na 30 minut do hloubky 1 m)

*Tabulka 2: Technické parametry*

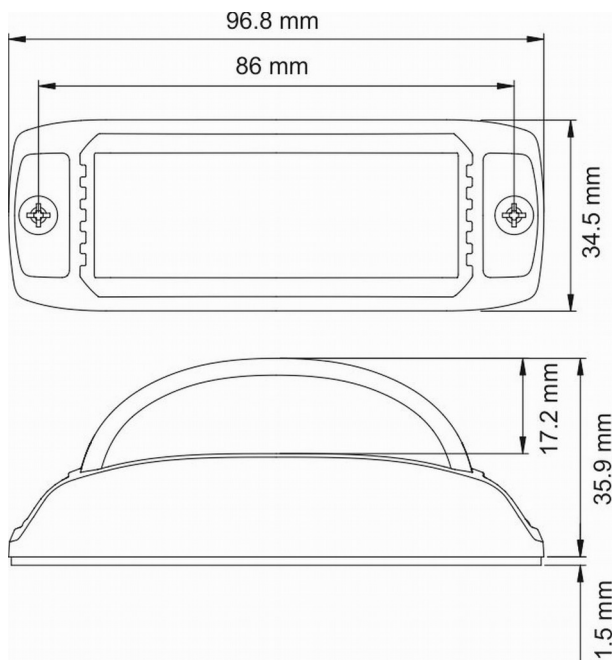

Obr. 1: Rozměry výrobku LED (x) 51-AL6-SM (R65)

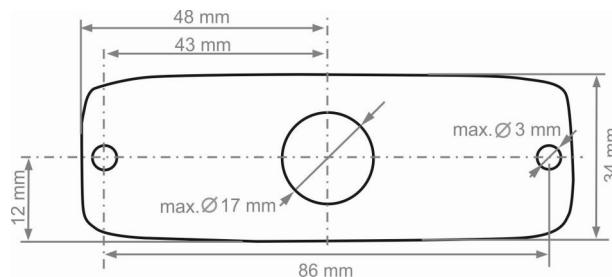

Obr. 2: Rozměrový náčrt výrobku LED (x) 51-AL6-SM (R65)

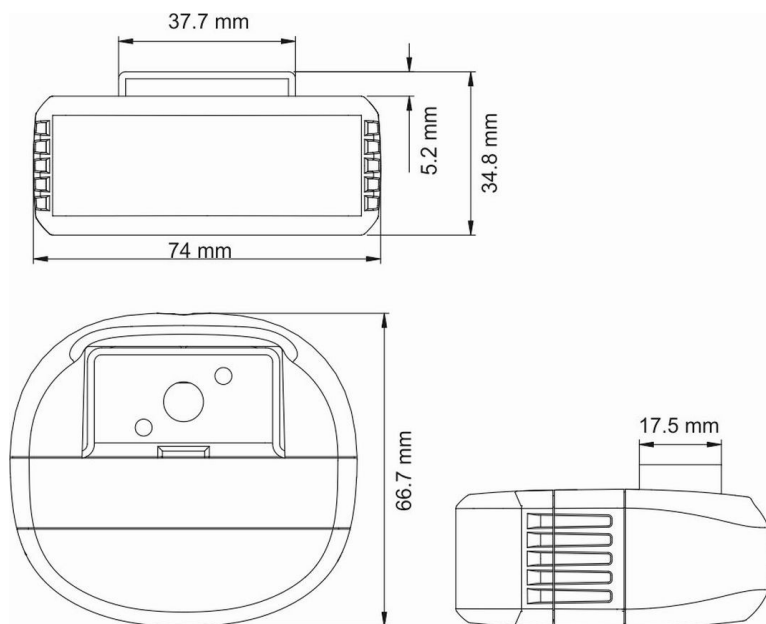

Obr. 3: Rozměry výrobku LED (x) 51-AL6-GM (R65)

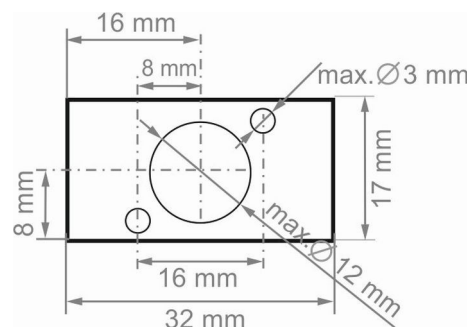

Obr. 4: Rozměrový náčrt výrobku LED (x) 51-AL6-GM (R65)

### 3. Mechanické uchycení svítidla

#### 3.1 Uchycení LED (x) 51-AL6-SM (R65)

1. Vyberte vhodné místo pro montáž svítidla.
2. Pro vyvrtání otvorů pro montážní šrouby a přívodní kabely použijte rozměrový náčrt (viz obr. 2) popřípadě molitanovou podložku jako šablonu (molitanovou podložku při rozměřování nenatahujte, aby nedošlo ke zkreslení roztečí otvorů). Aby nehrozilo prodření, hrany otvoru pro kabel zaoblete nebo použijte vhodnou průchodku.
3. Jednotlivé komponenty instalujte v tomto pořadí: molitanová podložka, svítidlo, rámeček.
4. Kabely vedoucí ze svítidla protáhněte otvorem v podložce a v montážním povrchu. Svítidlo s rámečkem a podložkou připevněte šrouby.

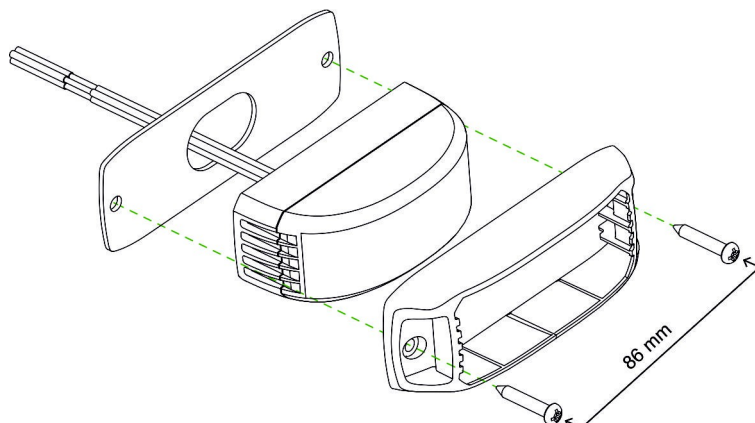

Obr. 5: Mechanické uchycení LED (x) 51-AL6-SM (R65)

### 3.2 Uchycení LED (x) 51-AL6-GM (R65)

1. Vyberte vhodné místo pro montáž svítidla, nainstalujte a připevněte držák ①.
2. Pro vyvrtání otvorů pro montážní šrouby a přívodní kabely použijte rozměrový náčrt (viz obr. 4) popřípadě molitanovou podložku jako šablonu (molitanovou podložku při rozměřování nenatahujte, aby nedošlo ke zkreslení roztečí otvorů). Aby neohrozilo prodření, hrany otvoru pro kabel zaoblete nebo použijte vhodnou průchodku.
3. Držák ② připevněte ke svítidlu. Nyní si můžete nastavit výšku a sklon svítidla (doleva – doprava) v toleranci +/- 8°.
4. Protáhněte vodiče svítidla přes nainstalovaný držák ① a připevněte držák ① k držáku ②. Nyní si můžete nastavit sklon svítidla (nahoru – dolů) v toleranci +/- 8°.
5. Připevněte zadní kryt svítidla šroubem s podložkou a utěsněte gumovou krytkou.

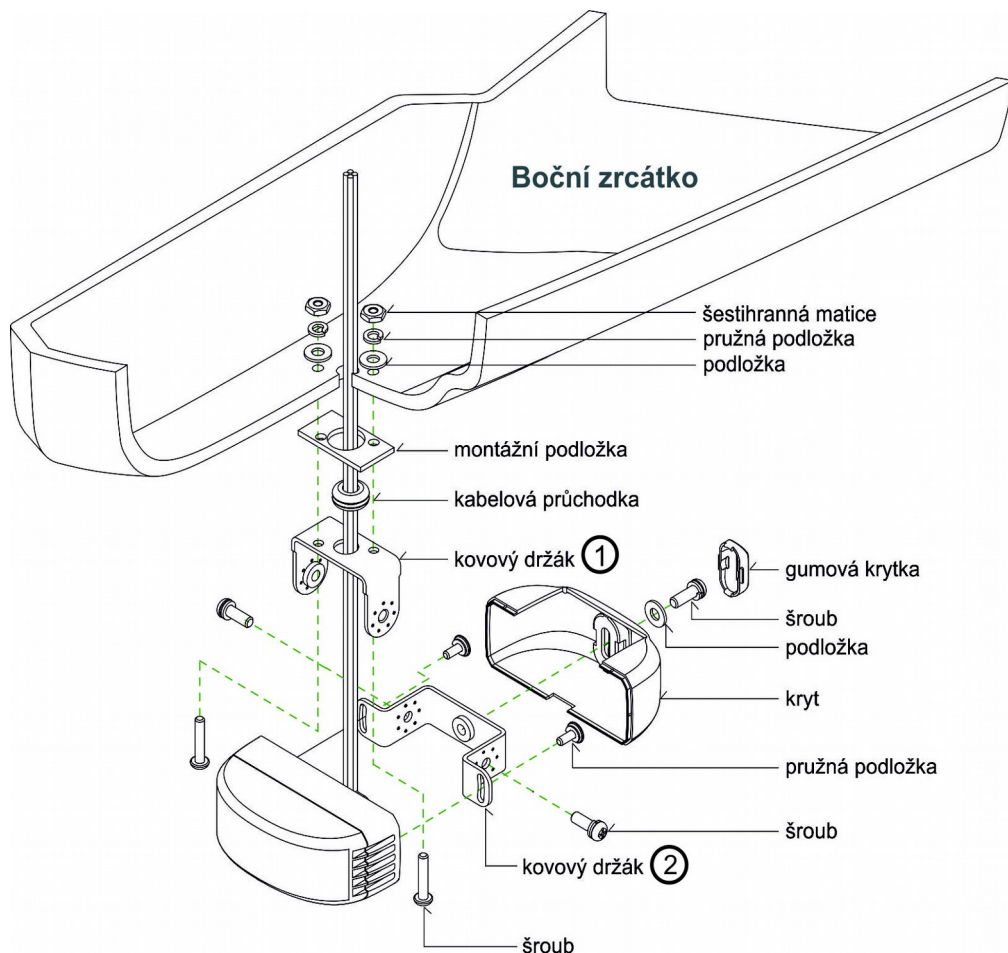

Obr. 6: Mechanické uchycení LED (x) 51-AL6-GM (R65)



## 4. Připojení k elektrické instalaci

<b>Černý vodič</b>	Připojte spolehlivě na zem (tj. na kostru vozidla, mínus pól napájení).
<b>Červený vodič</b>	Připojte k + 12 / 24 V ss přes pojistku 1 A.
<b>Žlutý vodič</b>	Výběr zábleskového módu, synchronizace (dle níže popsaného postupu).
<b>Bílý vodič</b>	Zaizolujte

Tabulka 4: Připojení k elektrické instalaci

### 4.1 Synchronizace

Pro synchronizaci spojte žluté vodiče všech svítidel společně. Všechna svítidla musí být nastavena na stejný zábleskový mód.

**Pro volbu současného nebo střídavého režimu záblesků:**

1. Společně připojte červený a žlutý vodič ke zdroji + 12 / 24 V ss a poté černý vodič spolehlivě na zem. Svítidlo začne blikat - signalizuje zvolený režim:
  - a jednoduchý nebo dvojitý záblesk:  
 Jednozáblesk = skupina č. 1      Dvojblesk = skupina č. 2
2. Odpojením žlutého vodiče a jeho krátkým dotykem na + 12 / 24 V ss změníte kombinaci záblesků LED diod a přiřazenou skupinu.
3. **Současný a střídavý režim:**
  - svítidla zapojená do stejné skupiny budou blikat v současném režimu.
  - svítidla zapojená do rozdílných skupin budou blikat ve střídavém režimu.

## 4.2 Zábleskové módy

1. Připojte černý a červený dle tabulky č. 4, žlutý vodič zůstane nepřipojen. Svítidlo začne blikat v aktuálně zvoleném zábleskovém módu.
  2. Jedním krátkým dotykem žlutého vodiče k + 12 / 24 V ss změňte zábleskový mód na další v pořadí.
  3. Tříkrát rychlým dotykem žlutého vodiče k + 12 / 24 V ss resetujte módy.
- Upozornění: Toto svítidlo nemusí být při dodávce nastaveno na mód 1, proto doporučujeme před výběrem módu svítidlo nejdříve vyresetovat.

1	Dvozáblesk (R65)	7	Jednoduchý záblesk [SAE] [CA13]	12	Pětizáblesk [SAE]
2	Jednoduchý záblesk (2Hz)	8	Vícezáblesk [SAE]	13	Ultra [SAE]
3	Trojzáblesk (2Hz)	9	Dvozáblesk [SAE]	14	Osmizáblesk – čtyřzáblesk
4	Čtyřzáblesk (2Hz)	10	Trojzáblesk [SAE]	15	Jednoduchý záblesk H/L
5	Náhodný	11	Čtyřzáblesk [SAE]	16	Jednoduchý / trojitý / pětizáblesk
6	Stálý svit				

Tabulka 5: Zábleskové módy

Po nastavení žádané funkce svítidla doporučujeme žlutý vodič zaizolovat.

## 5. Údržba

K zachování vysokého světelného výkonu je nutno udržovat povrch svítidla v čistém stavu. Konstrukce svítidla umožňuje mytí v mycích linkách nebo ruční mytí **rozprašovaným nízkotlakým** proudem vody (sprchování) s případným přidáním vhodné autokosmetiky. Použití vysokotlakých mycích strojů a použití jakýchkoliv organických rozpouštědel je nepřijatelné.

Mytí provádějte zásadně v prostorech určených k mytí automobilů, aby nedošlo k úniku znečištěné vody do půdy nebo do kanalizace.

## 6. Provozní podmínky

Svítidlo pracuje za těchto podmínek:

Rozmezí pracovních teplot	- 20 °C až + 65 °C	Relativní vlhkost	≤ 90 %
Atmosféra bez škodlivých výparů			

Tabulka 6: Provozní podmínky

## 7. Servis

Servis a opravy tohoto výrobku zajišťuje výrobce / dodavatel nebo jím pověřená organizace.

## 8. Doprava

Přeprava výrobku v přepravním obalu musí být provedena uzavřenými krytými dopravními prostředky, v jejichž přepravním prostoru je zaručeno prostředí bez škodlivých výparů s teplotou - 25 °C až + 55 °C a relativní vlhkostí do 75 %. Stohování při dopravě - povoleno max. 10 ks na sobě. Po dobu přepravy ručí za výrobek přepravce.

## 9. Skladování

Výrobek musí být skladován v přepravním obalu v prostředí s teplotou + 5 °C až + 30 °C a relativní vlhkostí do 75 %, bez chemických vlivů. Přepravní obal nesmí být při skladování ve styku se zemní vlhkostí a nesmí být vystaven sálavému teplu. Stohování při skladování - povoleno max. 10 ks na sobě. V případě nedodržení skladovacích podmínek odmítá výrobce / dodavatel jakékoliv reklamace z titulu záruky.

## 10. Záruka

Výrobce / dodavatel zaručuje technické vlastnosti výrobku podle platných technických podmínek a uznává reklamace dle příslušných právních norem po dobu uvedenou v záručním listě.

## 11. Ochrana životního prostředí



**Obaly** výrobků jsou vyrobeny výhradně z recyklovatelných materiálů, které by při nesprávném uložení mohly poškozovat životní prostředí. Po vybalení a instalaci výrobku všechny obalové prostředky podle charakteru materiálu (papír, plast, kov, dřevo) odevzdejte do tříděného odpadu na sběrných místech ve vaší obci.

**Výrobky** jsou po ukončení technické životnosti (dožilé výrobky) považovány ve smyslu zákona o odpadech za elektroodpad, který nesmí být odstraňován spolu se smíšeným komunálním odpadem. Musí být odkládán na místech odděleného sběru, která jsou určena k tomu, aby se zařízení dostalo až k ekologickému zpracování.

Spotřebitel se o sběrném místě dozví na obecním úřadu, u posledního prodejce a na webových stránkách [www.retela.cz](http://www.retela.cz). Výrobní značka ani místo nákupu neovlivňuje jeho odevzdání k recyklaci na místa zpětného odběru. Výrobce / dodavatel je zapojen do kolektivního systému pro nakládání s elektroodpadem RETELA, s.r.o.

Jsou-li výrobky instalovány do vozidel, stávají se součástí finálního provedení specializovaného automobilu, jehož ekologická likvidace může být upřesněna jeho dodavatelem.

Dodržením postupu pro oddělený sběr vysloužilého elektrozařízení zajistíte možnost recyklace použitých materiálů a přispějete k ochraně životního prostředí.

### HOLOMÝ s.r.o.

Hemy 829, Krásno nad Bečvou  
757 01 Valašské Meziříčí  
Česká republika

tel: +420 571 685 970  
+420 571 685 971  
fax: +420 571 685 979

e-mail: [sales@holomy.cz](mailto:sales@holomy.cz)  
[www.holomy.cz](http://www.holomy.cz)

Certifikát ISO 9001