



(X-X): (uchycení - barva):

(A - uchycení na tyč, B - pevná montáž, M - magnetické uchycení, A - oranžový, B - modrý, R - červený

X-B - maják na pevnou montáž, X-M - magnetické uchycení

Maják CRYSTAL LED (X) v modré barvě je homologován pod číslem  TB1 007070 02,  03 1184.

Maják CRYSTAL LED (X) v oranžové barvě je homologován pod číslem  TA1 R007070 03,  03 1184.

Maják CRYSTAL 8X LED (X) v modré barvě je homologován pod číslem  TB1-E9-00 1320,  03 1201.

Maják CRYSTAL 8X LED (X) v oranžové barvě je homologován pod číslem  TA1 7105 00,  03 1201.

Maják CRYSTAL 8X LED (X) v červené barvě je homologován pod číslem  TR1 7105 01,  03 1201.

Vážený zákazníku,

děkujeme Vám za důvěru, kterou jste projevili zakoupením tohoto výrobku.

Před uvedením přístroje do provozu si velmi pozorně přečtěte návod k použití a montáži. Návod společně se záručním listem dobře uschovejte. V případě postoupení výrobku dalšímu uživateli předejte s výrobkem i tento návod.

Účel použití zvláštních výstražných světelných zařízení

Zvláštní světelná výstražná zařízení modré barvy*) jsou speciální výbavou automobilů s právem přednosti v jízdě. Jejich účelem je zvýšení bezpečnosti v silniční dopravě při mimořádných situacích. Vozidlo s instalovaným modrým výstražným svítidlem musí být současně vybaveno také výstražným akustickým zařízením (sirénou).

Zvláštní výstražná svítidla oranžové barvy jsou speciální výbavou pro vozidla a pohyblivé pracovní stroje, které vzhledem ke svým rozměrům, určení a pracovnímu režimu v silničním či jiném provozu tvoří překážku nebo jinak omezují plynulost a bezpečnost v dopravě. Vozidla vybavená oranžovými výstražnými svítidly nesmí používat akustická výstražná zařízení určená výhradně pro vozy s právem přednosti v jízdě.

Obě uvedené skupiny patří do kategorie výrobků, na něž se přísně vztahují závazné předpisy a normy popisující technické provedení, způsob instalace, oprávnění, důvody a způsob jejich používání.

Použití tohoto nebo jakéhokoli výstražného zařízení nezaručuje, že všichni řidiči upozorují varovné signály a budou na ně reagovat. Uživatel tohoto zařízení nikdy nesmí považovat přednost v jízdě za absolutní. Je plně v jeho odpovědnosti se ujistit, že může bezpečně pokračovat do křižovatky, jet v protisměru a dostatečně reagovat při jízdě vysokou rychlostí.

Efektivita tohoto výstražného zařízení je velmi závislá na správné instalaci a kabeláži. Před instalací nebo použitím je důležité si pozorně přečíst a dodržovat instrukce výrobce tohoto zařízení. Obsluha vozidla by se měla denně přesvědčit, že veškeré funkce zařízení jsou správné a světlo vyzařované výstražným zařízením není blokováno částmi vozidla (např. otevřeným kufrem, střešní nástavbou apod.), lidmi, vozidly nebo jinými překážkami.

*) V některých zemích světa je ke stejnému účelu používáno červené barvy.

Upozornění

Provozovatel vozidla vybaveného zvláštními výstražnými svítidly je povinen prokazatelně seznámit řidiče vozidla s podmínkami, za kterých smí nebo musí výstražné zařízení použít, a s tímto návodem. Výrobek smí být použit jedině k účelu, ke kterému je určen, v souladu s tímto návodem k obsluze a s obecně závaznými předpisy o používání zvláštních výstražných svítidel.

Upozornění - ochrana zraku

Diodová výstražná svítidla jsou zdroji velmi intenzivních světelných záblesků. V zájmu ochrany zraku před poškozením je nepřipustné záblesky pozorovat z bezprostřední blízkosti.

Obsah dodávky výrobku

	Maják	Přyzová podložka	Tyč + kabeláž	Návod k obsluze	Záruční list
Crystal (8X) LED B	1ks	1ks	-	1ks	1ks
Crystal (8X) LED M	1ks	-	-	1ks	1ks
Crystal (8X) LED A	1ks	-	Na objednávku	1ks	1ks

Popis výrobku

Maják tvoří hliníková základna s okrajem zabraňujícím poškrábání.

Na základně je rozmístěno 8 ks LED. Světlo, směřující z LED směrem nahoru, je díky reflexní čočce z plexiskla umístěné nad LED rozptylováno v úhlu 360°, čímž se zvyšuje jeho účinnost.

Kryt majáku je vyroben z odolného polykarbonátu.

Montáž a uvedení do provozu

Výstražný maják CRYSTAL LED M s magnetickou základnou

Je určen k přechodnému uchycení kruhovým permanentním magnetem na střechu automobilu. Povrch na který má být umístěn maják musí být zbaven nečistot, sněhu a ledu pro zajištění přilnavosti a ochranu laku, musí reagovat na magnetickou sílu a být co možná nejvíce plochý. Maják musí být umístěn na takovém místě střechy, aby magnet doléhal v celé své ploše. K připojení do palubní sítě vozidla je maják vybaven neodnímatelnou spirálovou napájecí šňůrou, zakončenou souosou autozástrčkou. Maják je uveden do provozu zasunutím autozástrčky do zásuvky.

Výstražný maják CRYSTAL LED B pro pevnou montáž:

Pro vyvrtání otvorů pro montážní šrouby použijte pryžovou podložku jako šablonu.

Bezpečnost: na přívodu energie použijte 2A pojistku (pro každý maják).

Elektrické připojení:

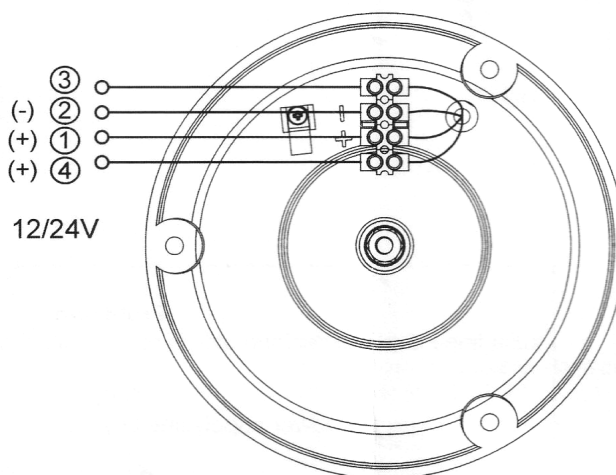

1 - Rudý vodič (plus pól)

2 - Černý vodič (mínus pól)

3 - Bílý vodič (umožňuje synchronizaci více majáků)

4 - Modrý vodič - "cruise light" (trvalý tlumený svit, přednost má modrý vodič před rudým) - pouze ve verzi s modrými LED

Standartní funkce

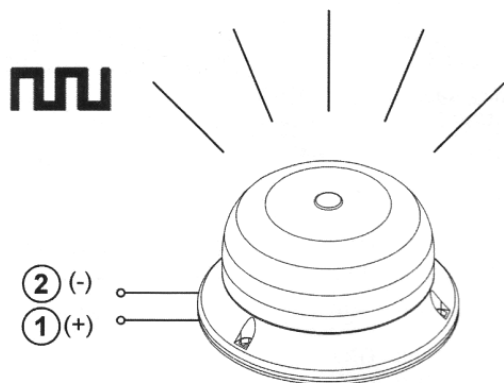

Napájení ČERVENÁ - ČERNÁ

Funkce "Cruise light"

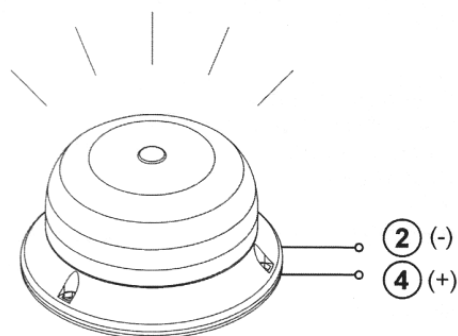

Napájení MODRÁ - ČERNÁ: "Cruise light"

Simultánní synchronizace dvou či více majáků:

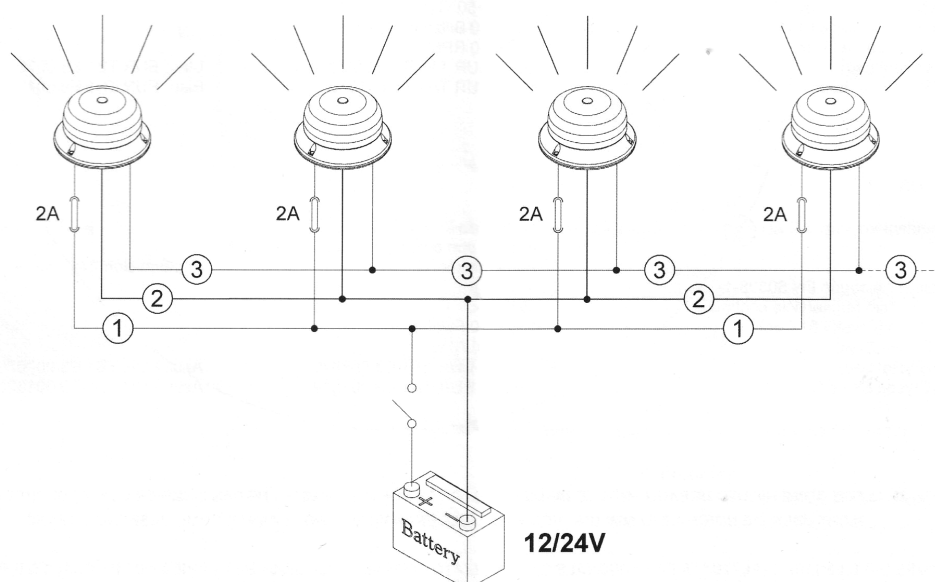

Pro spojení více majáků spojte synchronizační terminály (č. 3) - bílý vodič. Maximálně může být propojeno 8 majáků.

Výstražný maják CRYSTAL LED A pro montáž na tyč:

Tyč a montážní kabely nejsou součástí dodávky výrobku, lze ji samostatně objednat.

Technické údaje:

Napájecí napětí	12 V ÷ 24 V	
Max. okamžitý odběr	0,88 A / 12 V, 0,43 A / 24 V	
Počet záblesků za minutu	130 ± 10	
Ochrana proti přepólování	Ano	
Počet LED	8 ks LED	
IP ochrana	66	
Průměr optiky	120 mm	
Výška	70 mm (M), 74 mm (B), 121 mm (A)	
Hmotnost	0,75 kg (M), 0,50 kg (B), 0,55 kg (A)	
Použití CRYSTAL (8X) LED M (s magnetickým uchycením)	max. do 250 km / hod	
Provozní podmínky	Rozmezí pracovních teplot	- 30°C ÷ + 50°C
	Relativní vlhkost	≤ 90 %
Atmosféra bez škodlivých výparů		

Údržba

K zachování vysokého světelného výkonu je nutno udržovat povrch majáku v čistém stavu. Magnetická základna majáku by měla být vždy neprodleně zbavena veškerých nečistot pomocí vlhkého hadříku. POZOR! Nepoužívejte rozpouštědla!! Před mytím vozidla proudem vody či v myčce je třeba maják z vozidla vždy sejmut.

Servis

Servis a opravy tohoto výrobku zajišťuje výrobce / dodavatel nebo jím pověřená organizace.

Doprava

Přeprava výrobku v přepravním obalu musí být provedena uzavřenými krytými dopravními prostředky, v jejichž přepravním prostoru je zaručeno prostředí bez škodlivých výparů s teplotou - 25 °C až + 55 °C a relativní vlhkostí do 75 %. Stohování při dopravě - povoleno max. 5 ks na sobě. Po dobu přepravy ručí za výrobek přepravce.

Skladování

Výrobek musí být skladován v přepravním obalu v prostředí s teplotou + 5 °C až + 30 °C a relativní vlhkostí do 75 %, bez chemických vlivů. Přepravní obal nesmí být při skladování ve styku se zemní vlhkostí a nesmí být vystaven sálavému teplu. Stohování při skladování - povoleno max. 5 ks na sobě. V případě nedodržení skladovacích podmínek odmítá výrobce / dodavatel jakékoliv reklamace z titulu záruky.

Záruka

Výrobce / dodavatel zaručuje technické vlastnosti výrobku podle platných technických podmínek a uznává reklamace dle příslušných právních norem po dobu uvedenou v záručním listě.

Ochrana životního prostředí



Obaly výrobků jsou vyrobeny výhradně z recyklovatelných materiálů, které by při nesprávném uložení mohly poškozovat životní prostředí. Po vybalení a instalaci výrobku všechny obalové prostředky podle charakteru materiálu (papír, plast, kov, dřevo) odevzdejte do tříděného odpadu na sběrných místech ve vaší obci.

Výrobky jsou po ukončení technické životnosti (dožilé výrobky) považovány ve smyslu zákona o odpadech za elektroodpad, který nesmí být odstraňován spolu se směsným komunálním odpadem. Musí být odkládán na místech odděleného sběru, která jsou určena k tomu, aby se zařízení dostalo až k ekologickému zpracování.

Spotřebitel se o sběrném místě dozví na obecním úřadu, u posledního prodejce a na webových stránkách www.retela.cz. Výrobní značka ani místo nákupu neovlivňuje jeho odevzdání k recyklaci na místa zpětného odběru. Výrobce / dodavatel je zapojen do kolektivního systému pro nakládání s elektroodpadem RETELA, s.r.o.

Jsou-li výrobky instalovány do vozidel, stávají se součástí finálního provedení specializovaného automobilu, jehož ekologická likvidace může být upřesněna jeho dodavatelem.

Dodržím postupů pro oddělený sběr vysloužilého elektrozařízení zajistíte možnost recyklace použitých materiálů a přispějete k ochraně životního prostředí.

HOLOMÝ s.r.o.

Hemy 829, Krásno nad Bečvou
757 01 Valašské Meziříčí
Česká republika

tel: +420 571 685 970
+420 571 685 971
fax: +420 571 685 979

e-mail: sales@holomy.cz
www.holomy.cz

Certifikát
ČSN EN ISO 9001:2009